

LES **11** CV



CITROËN

TOUS MODELES

(MOTEUR 11 D)

NOTICE D'ENTRETIEN



Société Anonyme A. Citroën, 117 à 167, quai de Javel, Paris (XV^e)

PIÈCES DÉTACHÉES D'ORIGINE

Les pièces que nous vendons à notre Service des Pièces Détachées sont rigoureusement de même qualité et de même matière que celles que nous utilisons sur nos chaînes de montage.

Exigez la certification d'origine sur facture.

Vous pouvez en consulter le tarif chez tous nos Concessionnaires, Agents et Succursales.

Si, au lieu de pièces d'origine, vous utilisiez des pièces « adaptables », vous payeriez plus cher sans certitude de qualité et vous perdriez le bénéfice de notre Garantie.



Correcteur d'avance. — Tournez la manette pour obtenir le meilleur rendement.

Avec de l'essence ordinaire roulez à la limite du cliquetis. C'est là le bon réglage.

Pas assez ou trop d'avance? Le moteur est mou, chauffe ou « cliquette ». Dans tous les cas, il consomme davantage.

Jauge d'essence. — Elle ne marche que si vous avez mis le contact.

Essuie-glace électrique. — Pour la mise en route, tirez le bouton EG (fig. 2). Pour ramener le balai à l'horizontal, tournez la commande à main d'essuie-glace vers la gauche. Si le pare-brise est couvert de neige, il y a intérêt, au démarrage de l'essuie-glace, à soulager le moteur en manœuvrant à la main le bouton.

Pompe à essence (1)

Si, après une panne « sèche », vous refaites le plein, n'oubliez pas, avant de remettre en marche, d'amorcer la pompe. Même prescription après un arrêt de longue durée.

Pour cela, manœuvrez le levier L (fig. 3).

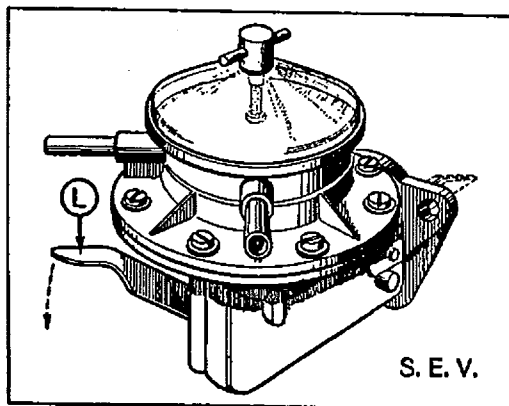
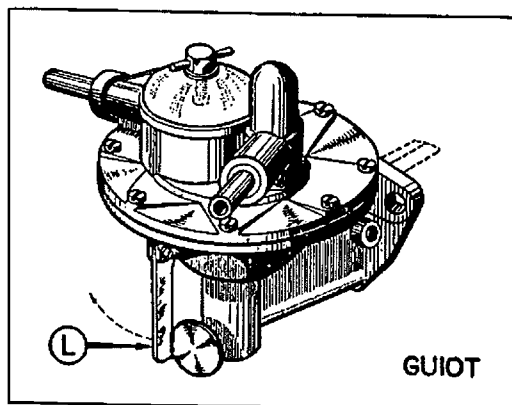
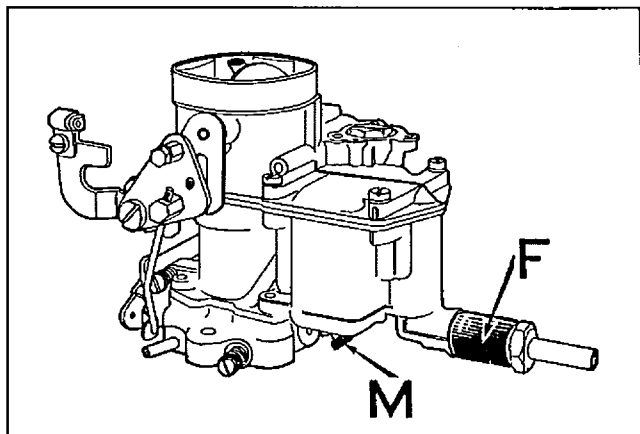

Fig. 3. — POMPES A ESSENCE.

(1) Nous montons indifféremment des S.E.V. ou des Guiot.

Carburateur (1)

Touchez-y le moins possible et surtout ne changez rien au réglage d'origine.



CARBURATEUR ZÉNITH 36 WI

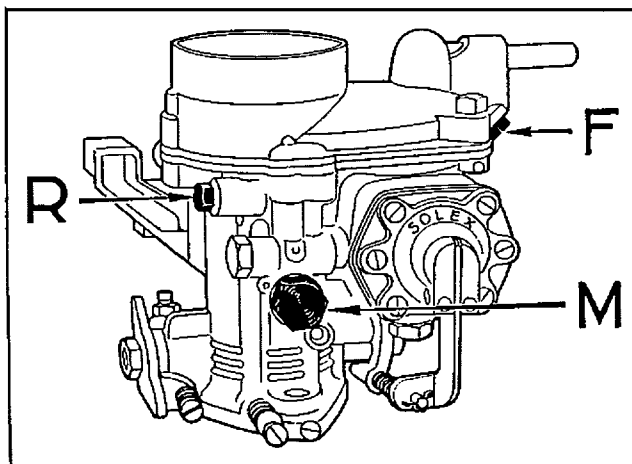

CARBURATEUR SOLEX 33 PBIC

Vous pouvez, si nécessaire, nettoyer le filtre (F), le gicleur de marche (M) (2), et, sur le Solex, le gicleur de ralenti (R).

(1) Nous montons indifféremment des Solex ou des Zénith.

(2) Soufflez dedans, mais ne le débouchez ni avec une aiguille ni avec un fil métallique.

Changement d'une roue

Mettez votre voiture sur une partie du sol aussi horizontale que possible.

Ne placez pas votre cric n'importe où mais :

— à l'avant, sous le bossage situé vers l'extrémité du bras inférieur (fig. 5).

— à l'arrière, dans les cuvettes C (fig. 6).

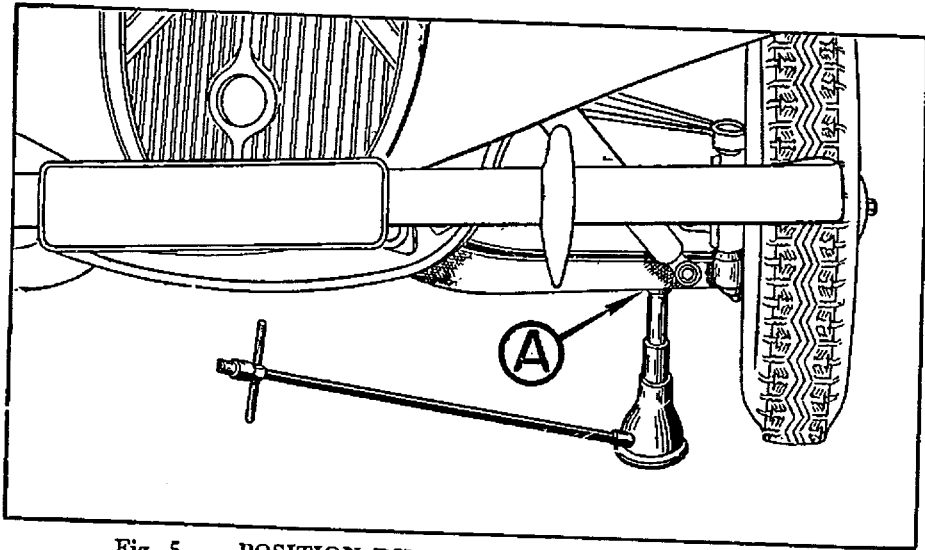

Fig. 5. — POSITION DU CRIC A L'AVANT (A. Bossage).

Ne soulevez jamais la voiture par le milieu de l'essieu AR (1).

L'outillage de bord comporte un vilebrequin pour l'écrou de fixation de l'enjoliveur et les écrous de roue.

Au remontage, serrez les écrous de deux en deux et non l'un après l'autre ; une première fois modérément, puis énergiquement jusqu'au blocage.

(1) Manœuvre — hélas — fréquente dans certains garages.

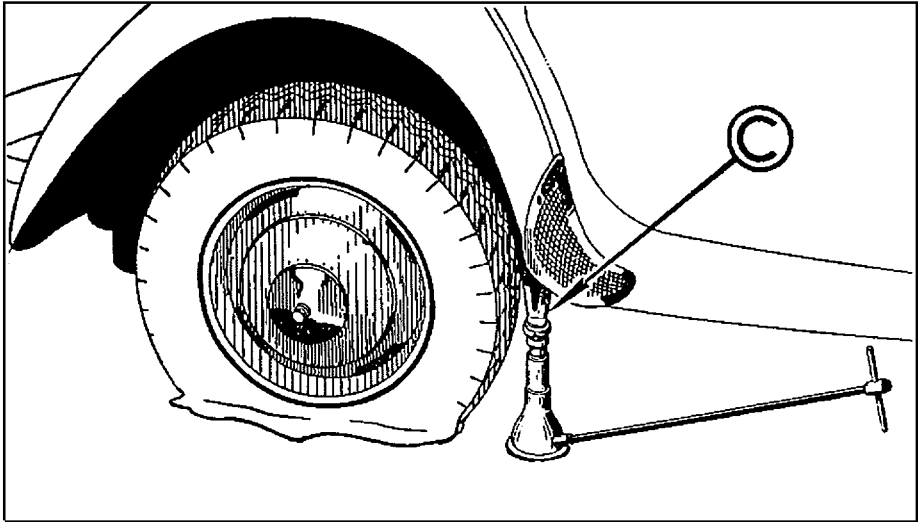

Fig. 6. — POSITION DU CRIC A L'ARRIÈRE.

Outillage de bord livré avec la voiture :

Une clef à molette, une pince universelle, un tournevis, un écran de radiateur (pour maintenir la température de fonctionnement et assurer le chauffage de la voiture), un cric ⁽¹⁾, une tige à cric, une manivelle de mise en marche, un vilebrequin de roue, une clef à bougie, une clef (spéciale pour les phares, les bouchons de vidange du réservoir d'essence, du bloc-cylindres et du carter de boîte de vitesses).

(1) Manœuvre du cric : Le cric étant complètement rentré (position basse), commencez par dévisser à la main la tête de l'appareil de façon à réduire le plus possible l'écart entre le cric et la voiture, points A ou C (fig. 5 ou 6). Le cric en place, tournez la clef de manœuvre. Quand la voiture commence à monter, utilisez le vilebrequin.

Ne forcez pas l'appareil en fin de course.

Vous pouvez conserver l'antigel toute l'année.

Les orifices de vidange se trouvent :

- pour le radiateur, en R (fig. 15, p. 26).
- pour le groupe-cylindres, en D (fig. 1, p. 8).

Pneus

L'usure de vos pneus dépend, entre autres, de la correction de leur gonflage. Voici (mesurées à froid) les pressions qu'il faut respecter :

	PNEUS AV		PNEUS AR		ROUE DE SECOURS	
	PILOTE	X	PILOTE	X	PILOTE	X
	kg	kg	kg	kg	kg	kg
11 Légère ...	1,200	1,350	1,400	1,500	1,600	1,700
11 Normale..	1,300	1,500	1,500	1,650	1,700	1,850
11 Familiale et Commerciale	1,400	1,600	1,600	1,800	1,800	2

Les pressions ne sont pas les mêmes à l'AV et à l'AR. Respectez leur écart : votre tenue de route n'en sera que meilleure.

Au moment d'utiliser la roue de secours, rectifiez-en la pression éventuellement.

Pour que l'usure des 4 pneumatiques soit uniforme permutez les roues en diagonale (X) tous les 6.000 km environ. Après permutation, rétablissez les pressions correctes.

Filtre à air

Les instructions concernant le nettoyage de l'élément filtrant figurent sur le carter du filtre.

Pour sortir l'élément filtrant, enlevez le couvercle en dévissant les écrous fixés à la partie supérieure (fig. 7).

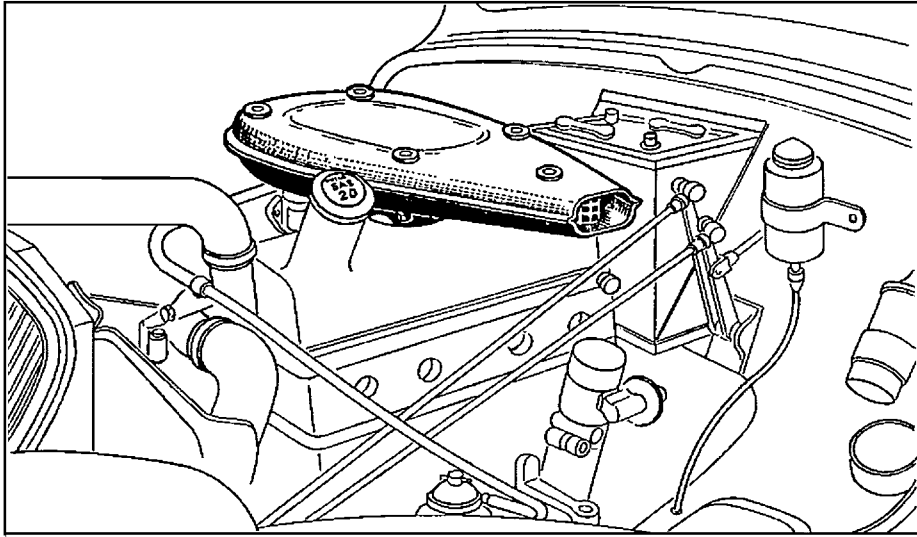
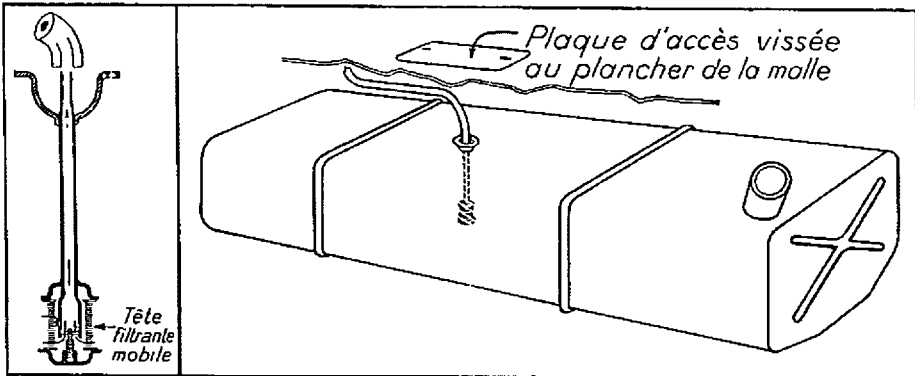

Fig. 7. — MIOFILTRE.

Filtres à essence

A. — Dans le réservoir se trouve un plongeur terminé par une tête filtrante mobile. Il est bon, périodiquement, de la dévisser pour la nettoyer. La fréquence de ce nettoyage est fonction de la propreté du carburant que l'on utilise et de la présence de plus ou moins de poussière sur les routes habituellement empruntées. (Voyez un agent Citroën dans le cas où les encrassements seraient anormalement fréquents. L'agent vidangera votre réservoir.)



CONFORT

Réglage des sièges avant

Une fois assis, tirez vers le haut le levier « L » (fig. 9).

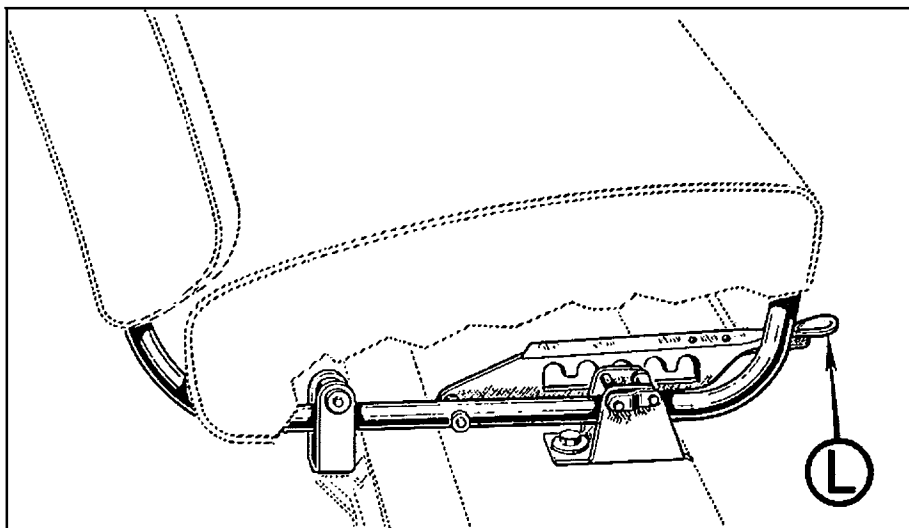

Fig. 9. — RÉGLAGE DES SIÈGES AVANT.

Faites avancer ou reculer le siège en vous aidant de vos jambes. A la position convenable, lâchez le levier de blocage. Votre siège restera réglé pour votre taille.

Banquette arrière

Elle est aisément amovible (siège et dossier). Si vous enlevez le dossier pour un nettoyage par exemple, replacez-le avec précaution pour ne pas détériorer le tissu imperméable qui en garnit le fond.

Chauffage

Suivant la température, vous pouvez ouvrir ou fermer l'admission d'air chaud dans la voiture en manœuvrant la manette de chauffage (fig. 11).

La voiture est livrée, en hiver, avec son appareil de chauffage en place.

Pendant la saison chaude, enlevez-le.

Pour cela : enlevez l'écrou A (fig. 10), desserrez l'écrou B, déboîtez le raccord arrière C en caoutchouc. L'ensemble (canalisation, raccord AV et buse) vient alors facilement. Remettez l'écrou A, resserrez l'écrou B.

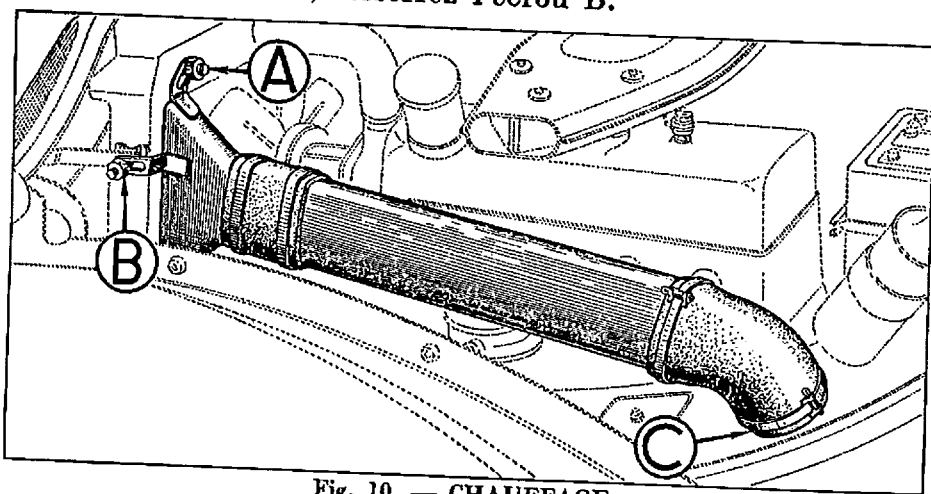

Fig. 10. — CHAUFFAGE.

Au retour du froid, vous reposerez l'appareil de chauffage.

Le chauffage n'est efficace que si la partie inférieure du radiateur est masquée par l'écran (que vous trouverez dans votre outillage). Il se met et tient en place par des lanières de caoutchouc, qui se fixent aux crochets placés sur les flancs et en bas du radiateur.

Plafonnier

Pour allumer ou éteindre la lampe du plafonnier, tirez le bouton (fig. 11).

Indicateurs de direction

Ils s'éteignent automatiquement 10 à 12 secondes après leur mise en action.

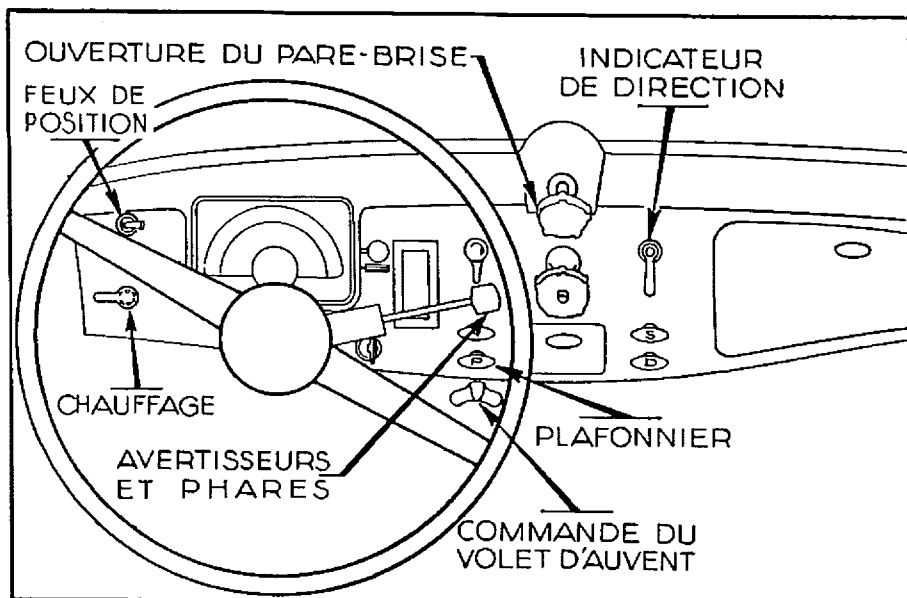

Fig. 11. — AÉRATION.

Aération

Vous avez le choix. Vous pouvez :

- a) Ouvrir le pare-brise en vissant le bouton de commande (fig. 11) ;
- b) Ouvrir le volet d'auvent en tournant le papillon ;
- c) Par temps très chaud, régler la ventilation en entrouvrant à votre gré soit le pare-brise, soit le volet d'auvent, soit les glaces des portières (AV de préférence).

Cendrier

Pour le vider, une fois ouvert, déboîtez-le en pressant sur l'éteignoir.

GRAISSAGE

Choix des lubrifiants

N'employez pas n'importe quelle huile ; choisissez des huiles de qualité éprouvée ; ne faites pas de mélange. Tenus au courant par nos Notes Techniques, les Agents Citroën sont à même de guider votre choix, aussi bien pour l'huile moteur que pour les autres lubrifiants.

Classification S.A.E.

Au lieu de ne classer les différents types de lubrifiants que par des lettres (A, B, C) ou des qualificatifs tels que « fluide » ou « demi-fluide », etc., on tend aujourd'hui à compléter ces indications par la notation chiffrée de l'indice S.A.E.

Cette notation se rapporte à une seule des caractéristiques physiques des lubrifiants : la viscosité. Celle-ci est indiquée par un nombre : 10, 20, 30, etc., mais elle ne désigne ni une marque ni une qualité.

En se référant à la notation S.A.E., l'utilisateur qui respecte nos prescriptions a la certitude d'acheter le lubrifiant le mieux adapté aux organes de son véhicule.

Niveau et vidange de l'huile moteur

Au départ vérifiez votre niveau d'huile (fig. 1, page 8) et, s'il y a lieu, faites l'appoint avec de l'huile neuve de même marque et de même type que l'huile subsistant dans le carter.

Tous les 4.000 km, vidangez (à chaud)

Rebouchez dès que l'huile ne coule plus qu'en un mince filet. Il est inutile, et même nuisible dans certains cas, d'attendre longtemps l'écoulement des dernières gouttes. Ne faites jamais tourner le moteur même au démarreur lorsque le carter est vide. Refaites le plein en versant 4 litres d'huile neuve.

En toutes saisons, utilisez une huile S.A.E. 20.

GRAISSAGE GÉNÉRAL

FAITES GRAISSER TOUS LES 1.500 KM :
(avec une graisse adhésive)

— Les rotules de bras de suspension en 1 et 3 (fig. 12)
(2 graisseurs à droite et 2 à gauche).

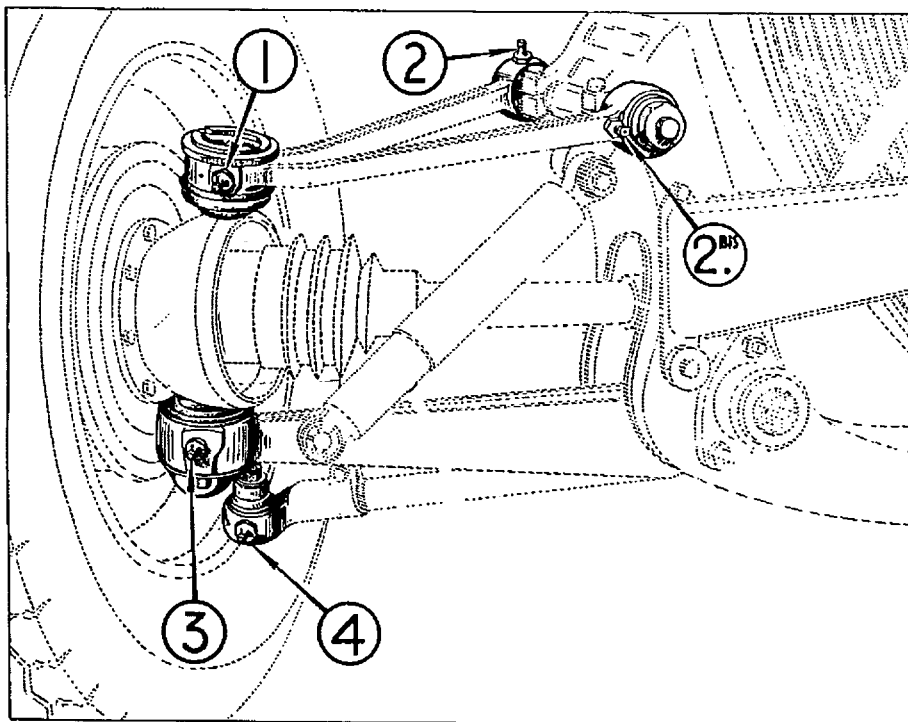

Fig. 12. — GRAISSEURS DU TRAIN AV.

— Les rotules de barre de direction en 4 (fig. 12) (1 graisseur
à D et 1 à G).

TOUS LES 1.500 KM (suite)

— Les axes de triangles de l'essieu avant, en 2 et 2 bis (fig. 12)
(2 graisseurs à D, 2 à G).

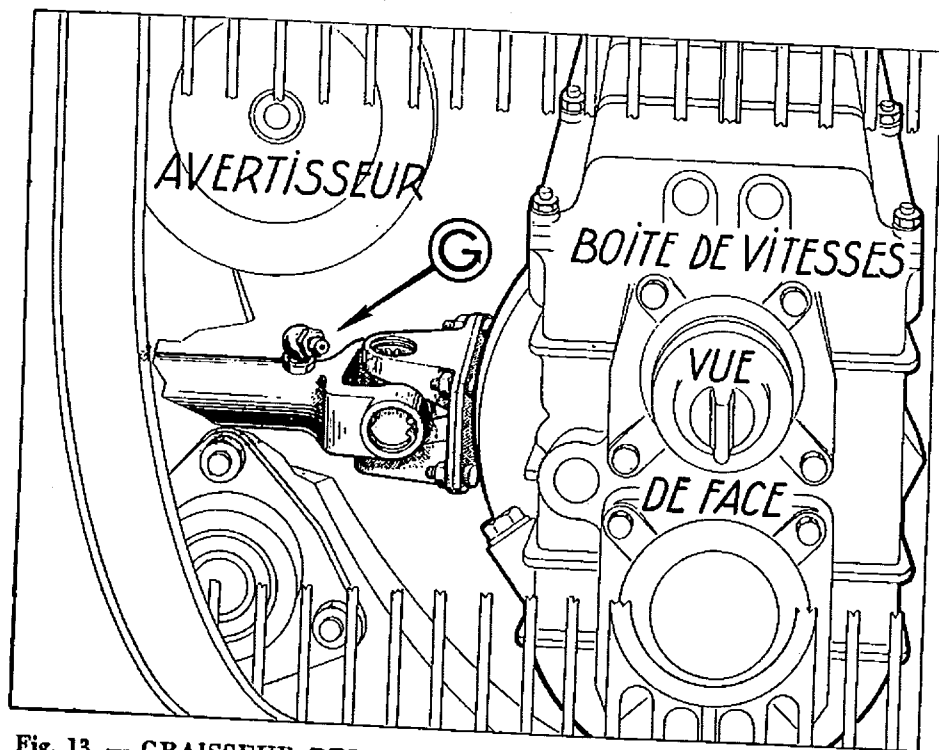

Fig. 13. — GRAISSEUR DES CANNELURES DE CARDAN SUR 11 B (1).

— Les cannelures des joints de cardan en G (fig. 13) (1 graisseur à D, 1 à G).

— L'axe de levier de commande de fourchette en 1 (fig. 14).

— L'arbre de commande de ventilateur en 3 (fig. 14).

— Le roulement de palier de ventilateur en V (fig. 15 et 16).

(1) Sur la 11 Légère ce graisseur est orienté vers la roue, braquez-la dans le sens opposé au graisseur. On accède au graisseur sous l'aile. Sur les autres modèles on accède aussi au graisseur par dessus (capot).

TOUS LES 1.500 KM (suite)

A la burette, avec de l'huile « moteur » :

— La butée de débrayage en 2, un « huilleur » (fig. 14).

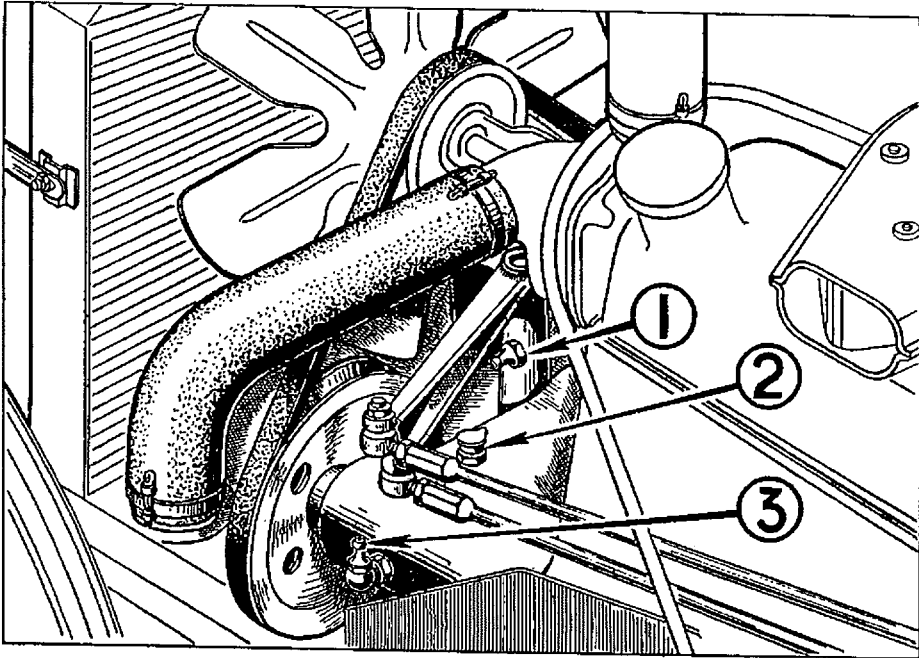

Fig. 14.

— L'axe de pompe à eau « huilleur » en P (fig. 15 et 16).

— Les articulations des barres de commande des vitesses en 1, 2, 3 et 4 (fig. 17).

TOUS LES 1.500 KM (suite)

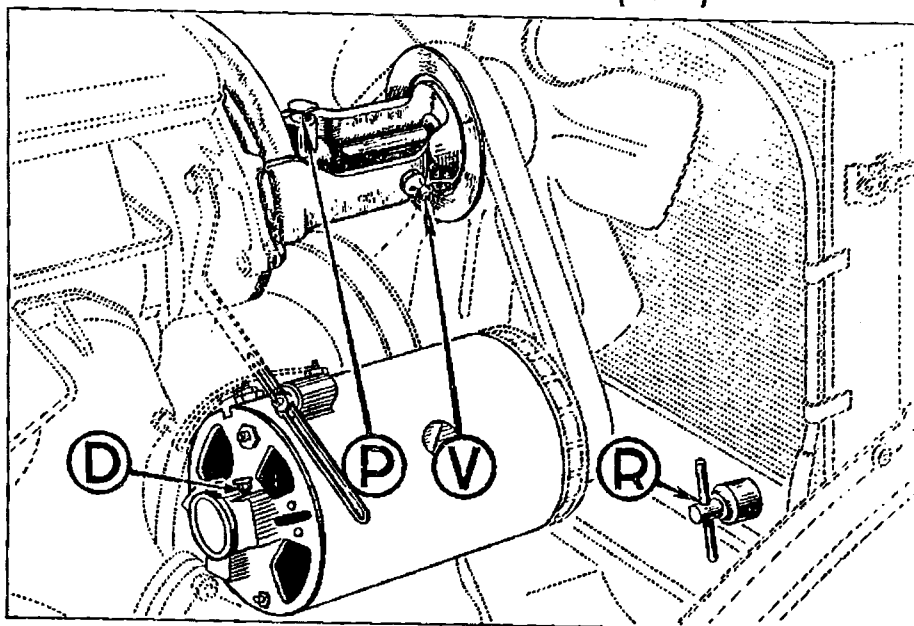

Fig. 15. — DYNAMO DUCELLIER.

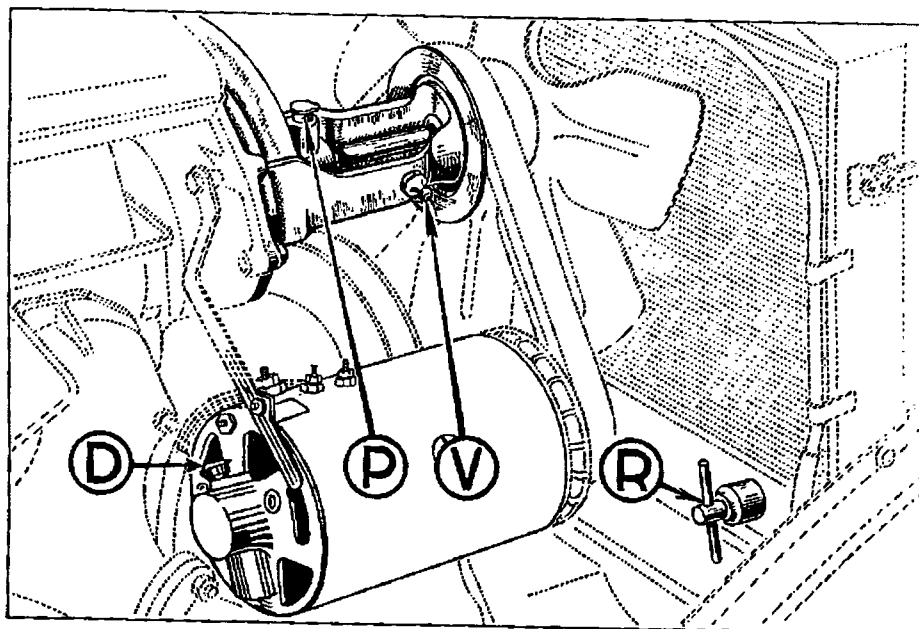

Fig. 16. — DYNAMO PARIS-RHONE

TOUS LES 1.500 KM (fin)

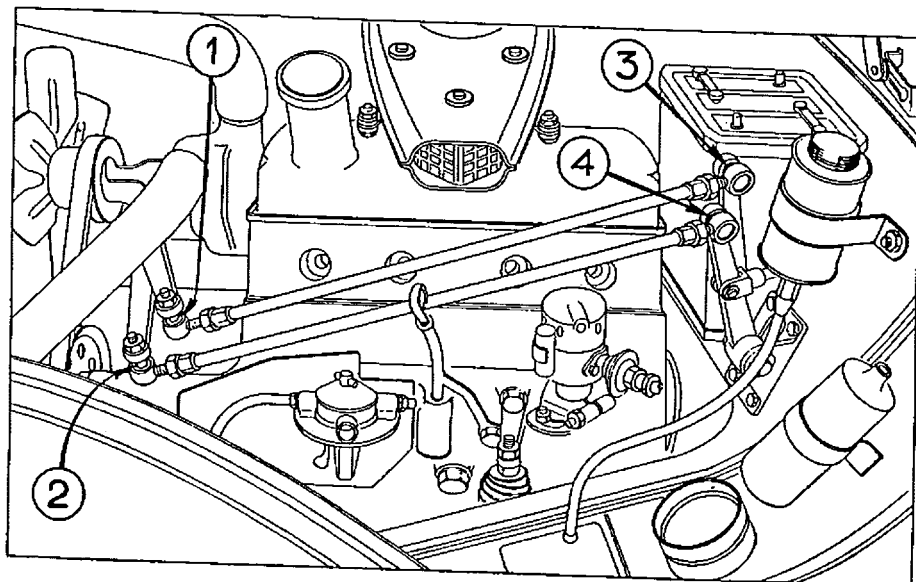

Fig. 17.

VÉRIFICATIONS SPÉCIALES

1° TOUS LES 6.000 KM (environ) :

a) Vérifiez le niveau de l'huile dans la boîte : Dévissez le bouchon de remplissage R (fig. 18).

Le niveau doit arriver au ras du bouchon. Faites l'appoint s'il y a lieu (S.A.E. 90 « Extrême pression »).

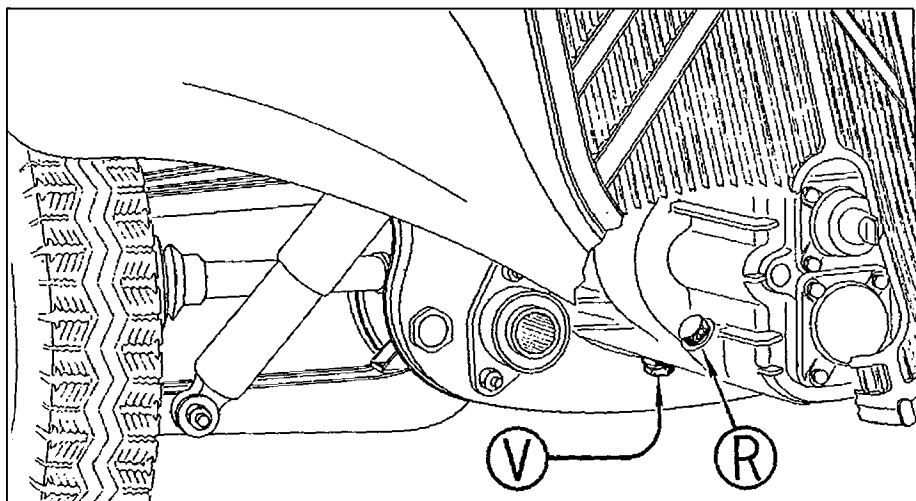

Fig. 18.

b) Graissez le palier de dynamo en D (fig. 15 et 16) avec de l'huile moteur (2 à 3 gouttes).

2° TOUS LES 18.000 KM (environ)

Demandez à un Agent Citroën :

- a) de vidanger votre boîte de vitesses : bouchon en V (fig. 18) ;
- b) de graisser le câble d'embrayage, les câbles du démarreur et du starter, la commande du compteur et les joints de cardan.

RENSEIGNEMENTS DIVERS

1° Capacités (en litres)

	11 B	11 BL	11 Familiale et Commerciale
Réservoir (essence)	50	50	50
Radiateur (eau)	8	7,5	8
Boîte de vitesses (huile)		2	2
Carter moteur (huile)		4	4
Freins hydrauliques (liquide spécial)..	0,800		0,800

2° Dimensions des Pneus :

	PILOTE	X
11 Légère et 11 Normale	165 × 400	155 × 400
11 Familiale et Commerciale ...	185 × 400	165 × 400

3° Identité du véhicule

— Sur une plaque rectangulaire en aluminium fixée sur le « jambonneau » droit : le numéro du châssis (1).

— A côté sur une plaque plus petite : le numéro de coque.

— Estampé à même la tôle du « jambonneau » gauche : Répétition du numéro de châssis.

— Le numéro du moteur est porté sur une plaque rectangulaire en aluminium sur le côté droit du carter.

4° Principales dimensions (hors tout)

	11 N	11 L	11 Familiale et Commerciale
Longueur	4,63	4,38	4,82
Largeur	1,76	1,64	1,76
Hauteur (à vide)	1,54	1,54	1,58

(1) Appelé « numéro d'ordre dans la série du type » sur les cartes grises.

ÉCHANGE-RÉNOVATION DE MOTEUR

Nous mettons à votre disposition des moteurs rénovés, garantis six mois.

L'Échange-Rénovation se distingue de l'Échange-Standard à prix forfaitaire. Avec l'Échange-Rénovation vous ne payerez pas un prix forfaitaire, mais le prix exact de ce qu'il faudra faire pour remettre votre propre moteur à neuf. Et vous n'attendrez pas. Révision gratuite après les 500 premiers kilomètres.

DOCUMENTATION COMPLÉMENTAIRE

Notre Service des Pièces Détachées, 23, rue Ernest-Cognacq à Levallois-Perret (Seine), tient en vente :

les Catalogues de nos pièces détachées,

les Dictionnaires de réparation

et le Mémento Technique de nos différents modèles.

(Ces ouvrages techniques sont destinés aux **R**éparateurs plutôt qu'aux usagers.)



Imprimé en France

PRIX : **60 FR.**